

VIDEOMONITOR VP-816B / VP-816W

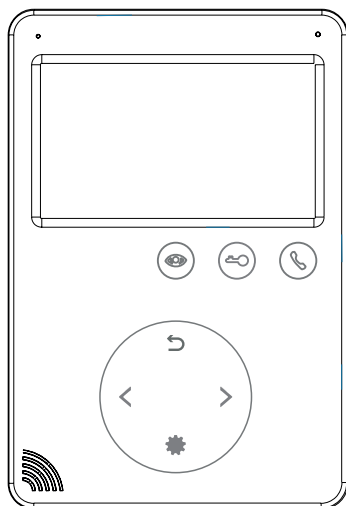

Wir bedanken uns für den Kauf unseres Produkts und Ihr entgegengebrachtes Vertrauen. Die Firma Zamel haftet nicht für Beschädigungen, die aus unsachgemäßem Betrieb oder unsachgemäßer Nutzung resultieren. Lesen Sie vor der Inbetriebnahme die Betriebsanleitung aufmerksam durch und befolgen Sie die Anweisungen sorgfältig. Sämtliche Mängel, die aus Eingriffen resultieren, die nicht von einer geschulten Fachkraft durchgeführt worden sind, sind nicht durch diese Garantie abgedeckt und führen zu ihrem Erlöschen.

SICHERHEITSVORKEHRUNGEN

- Befolgen Sie die Betriebsanleitung sorgfältig
- Meiden Sie den Anschluss an einer Mehrfachsteckdose – Überhitzungsgefahr
- Der Anschluss mit nicht kompatiblen Geräten ist nicht gestattet – Kurzschlussgefahr
- Meiden Sie Verformungen am Produkt, indem Sie jenes nicht unzulässig belasten – Überhitzungsgefahr
- Reinigen Sie das Display nicht mit unzulässigen Waschmitteln und Flüssigkeiten – Kurzschlussgefahr. Verwenden Sie ein Mikrofasertuch um das Display zu reinigen und vor Kratzern zu schützen.
- Raumfeuchtigkeit meiden – Kurzschlussgefahr
- Stromkabel vorsichtig anschließen und lösen, um Beschädigungen am Produkt zu verhindern – Kurzschlussgefahr
- Grundsätzlich keine nassen elektrischen Geräte benutzen und keine nassen elektrischen Anlagen bedienen. Führen Sie keine Arbeiten an elektrischen Geräten durch, wenn Ihre Hände nass sind.
- Keine Installationen, Reparaturen und „Bastelarbeiten“ – auch noch so einfacher Art – an elektrischen Geräten oder Anlagen durchführen. Installationen und Reparaturen gehören in die Hand der Elektrofachkraft.
- Ein Betrieb mit einem Fehlerstromschutzschalter ist nicht gestattet – Stromschlaggefahr

BESCHREIBUNG

- 4,3" LCD Display mit Touchfunktion
- Installation: 4- Draht – System
- intuitive Menüführung
- interne Kommunikation möglich
- Broadcast Funktion
- Tor- bzw. Türsteuerung möglich
- an einen Monitor können jeweils zwei CCTV- Kameras angeschlossen werden
- Anschluss an zwei Türsprechanlagen möglich
- Bildsignal vom Aussenelement bzw. von einer beliebigen CCTV Kamera jederzeit abrufbar
- 2 Wege Audio Kommunikation
- Auflösung: 800 x 480
- Sprache auswählbar
- intuitive Tasten
- Lautstärkenregulierung (Gespräch): 10 stufig
- Helligkeitsregulierung: 10 stufig
- Lautstärkenregulierung (Melodie): 10 stufig
- 13 Melodien auswählbar

VERKABELUNG

- bis zu 50 m (4 x 0,5 mm²)
- bis zu 75 m (4 x 0,75 mm²)
- bis zu 100 m (4 x 1,0 mm²)

TECHNISCHE DATEN

- Betriebstemperatur: -30°C – +60°C
- Versorgung: 110 – 240 V 50 – 60 Hz DC 14,5 V / 0,8 A
- Leistungsaufnahme: max. 7 W, 0,7 W im Standby Modus
- Feuchtigkeitsbereich: 0 % – 95 %
- maximale Installationslänge: 100 m
- Abmessungen: 170 x 116 x 16 mm
- Gewicht: 206 g

LIEFERUMFANG

- 1 x Videomonitor
- 1 x Gebrauchsanleitung
- 1 x Halter (Basis)
- 2 x Montagedübel
- 2 x M4 x 30 Schrauben
- 2 x 5 pin Stecker
- 1 x 4 pin Stecker
- 1 x 4 pin Stecker

VERKABELUNGSSCHEMA

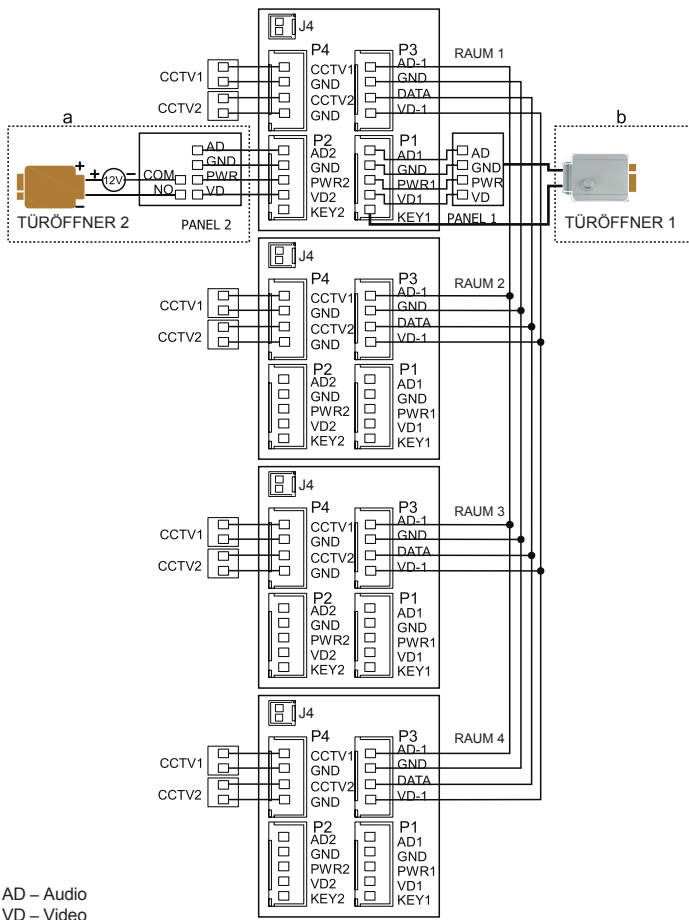

AD – Audio
 VD – Video
 PWR – Versorgung
 GND – Erdung
 DATA – Kommunikation
 CCTV – CCTV Kamera
 KEY1/KEY2 – Spannungsregelung

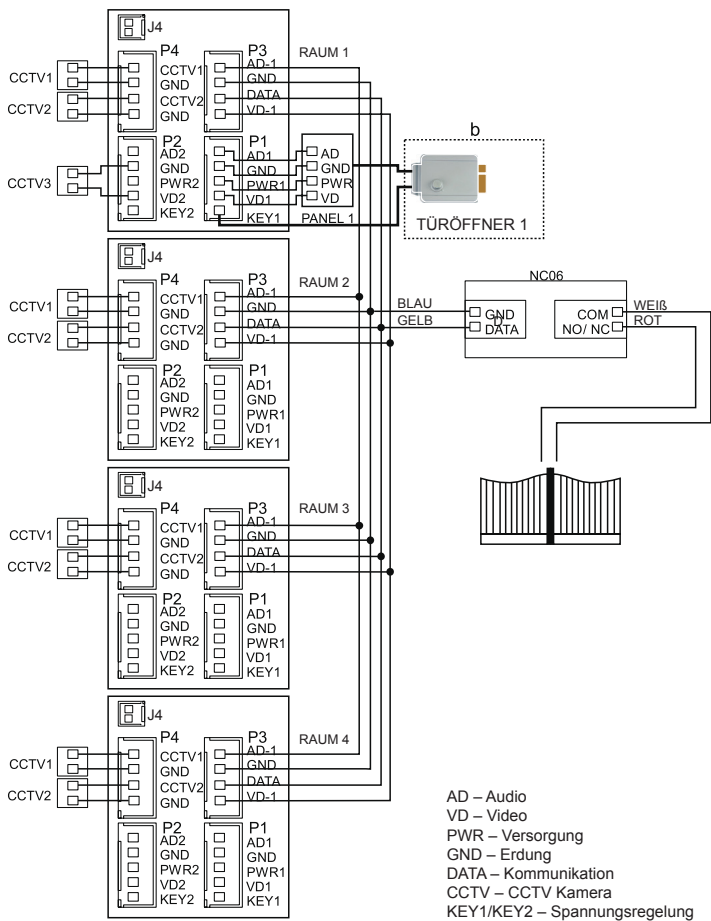

HINWEIS:

- Anschluss des Aussenelements mit dem Türöffner Nr. 2 + zusätzliche Außenversorgung
- Anschluss des Türöffners Nr. 1 mit dem Videomonitor (GND sowie KEY1)
- J4 Port zur zusätzlichen (optionalen) Außenversorgung
- Anschluss des Torsteuerungsmoduls NC06 (GND und DATA vom Stecker P3 an das Torsteuerungsmodul NC06 sowie mittels COM und NO/NC zur Torsteuerung)

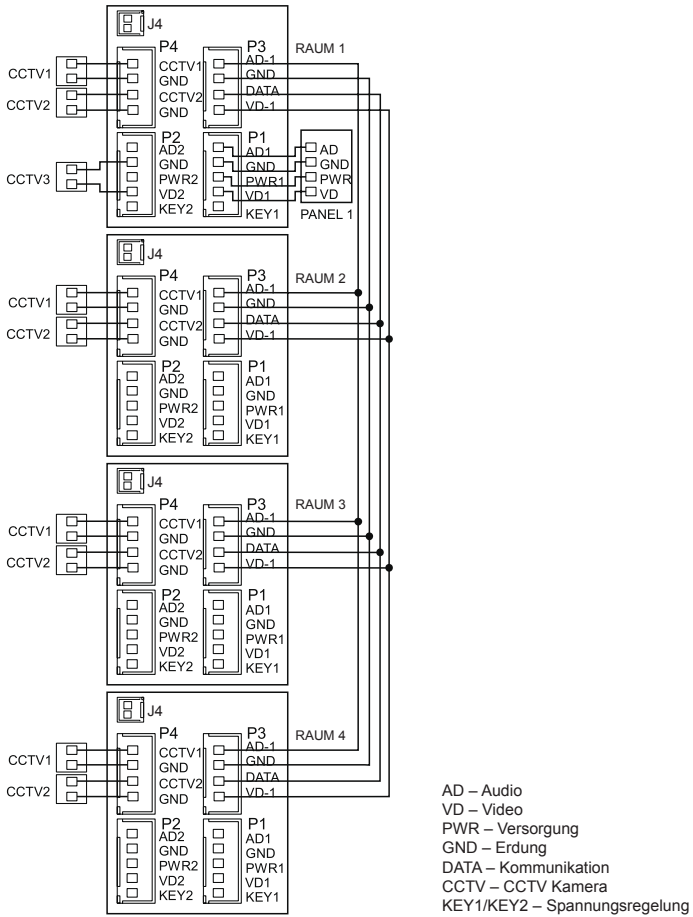

- die Livebild Aufnahme erfolgt ausschließlich, sobald der Videomonitor mit der CCTV- Kamera verbunden ist.
- die Livebild Aufnahmen können von allen Videomonitoren angezeigt werden, solange die CCTV- Kamera mit dem Aussenelement verbunden ist.

SYSTEMKONFIGURATION

Sie können zwischen zwei verschiedenen Konfigurationsvarianten auswählen.

- 2 Aussenelemente + 4 Videomonitor + 2 CCTV Kameras pro Videomonitor

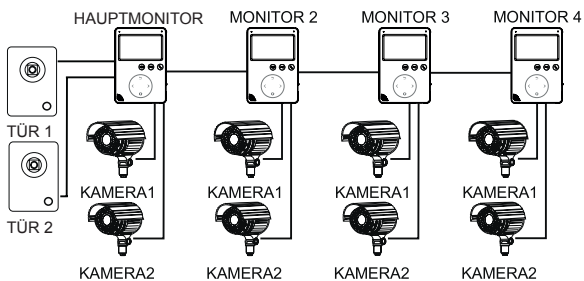

oder:

- 1 Aussenelement + 1 CCTV Kamera + 4 Videomonitor + 2 CCTV Kameras pro Videomonitor

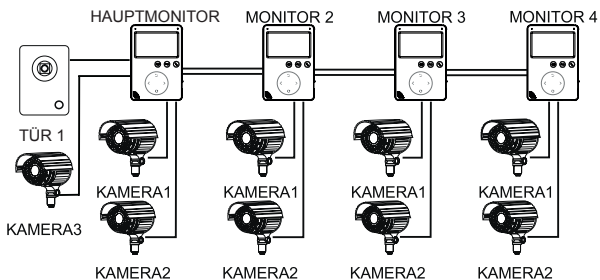

BESCHREIBUNG

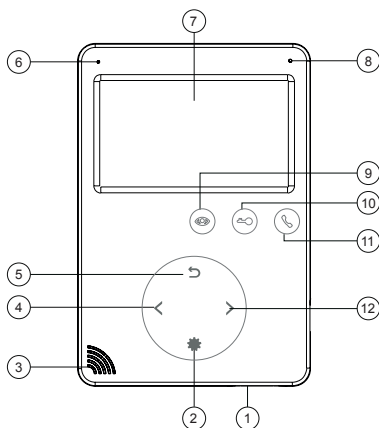

1. EIN / AUS
2. Menü aufrufen / Bestätigen
3. Lautsprecher
4. Auswahltaste (nach links)
5. Zurück
6. Optische Betriebsanzeige (LED)
7. LCD Display
8. Mikrofon
9. Vorschau
10. Öffnungstaste
11. Gespräch tätigen / antworten
12. Auswahltaste (nach rechts)

MONTAGE

1. Wählen Sie das gewünschte Verkabelungsschema aus.
2. Legen Sie die gewünschte Montagehöhe fest – die optimale Montagehöhe beträgt ca. 1,5 m.
3. Stellen Sie sicher, dass keine Spannung anliegt
4. Befestigen Sie die Halterung, indem Sie entsprechend zwei Löcher in die Wand bohren.
5. Verbinden Sie Kabelverbindungen gemäß Anschlusschema.
6. Setzen Sie den Videomonitor auf die Halterung (Basis).
7. Schalten Sie die Stromversorgung ein.

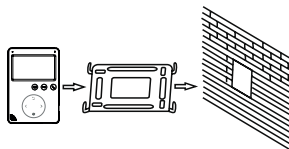
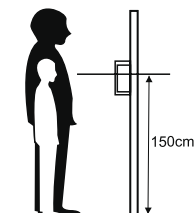

KABELSPEZIFIKATION

Das System verfügt über zwei Möglichkeiten, den Türöffner auszulösen.

Ein vom Aussenelement kommendes Signal öffnet den Türöffner.

Ein vom Videomonitor kommendes Signal öffnet den Türöffner.

Falls das Signal vom Aussenelement kommt ändert sich die Kabelspezifikation wie folgt:

- Verwenden Sie das Kabel YTDY 4 x 0,5, falls die Kabelverbindung zwischen Videomonitor und Aussenelement 30 m unterschreitet.

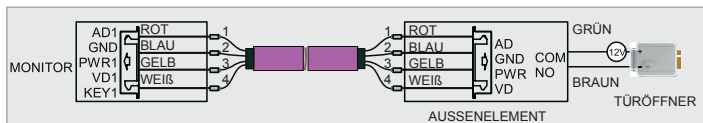

- Verwenden Sie das Kabel YTDY 4 x 0,5, falls die Kabelverbindung zwischen Videomonitor und Aussenelement 30 m überschreitet.

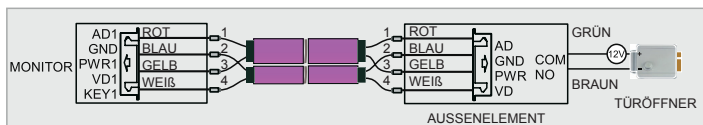

Falls das Signal vom Videomonitor kommt ändert sich die Kabelspezifikation wie folgt:

- Verwenden Sie das KABEL YTDY 6 x 0,5, falls die Kabelverbindung zwischen Videomonitor und Aussenelement 30 m unterschreitet.

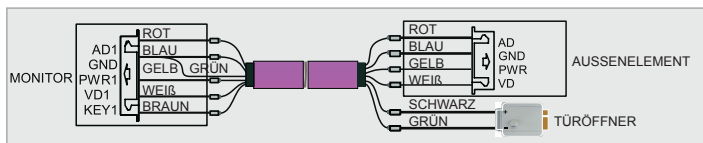



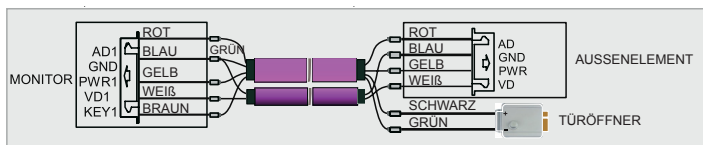



- Verwenden Sie das KABEL YTDY 6 x 0,8, falls die Kabelverbindung zwischen Videomonitor und Aussenelement 30 m überschreitet.





DEM RUF SIGNAL VOM AUSSENELEMENT ANTWORTEN



Sobald der Benutzer (Gast) die Klingeltaste drückt, ertönt ein Klingelton. Der Anruf wird auf allen Videomonitoren angezeigt. Auf dem Display erscheint die Mitteilung EINGEHENDER ANRUF.

Drücken Sie die Taste , um den Anruf entgegenzunehmen. Das erneute Drücken der Taste  bewirkt eine Bildübertragung auf alle restlichen Videomonitore. Das Drücken der Taste  vor Gesprächsbeginn stellt das Gespräch mit dem jeweiligen Gast wieder her. Der Videomonitor geht nach verpassten Anrufen bzw. nach dem Rufsignal automatisch in den Standby Modus über. Das Drücken der Taste  öffnet während dem Anruf den Türöffner – auf dem Display erscheint die Mitteilung TOR WIRD GEÖFFNET. Falls während dem Anruf ein weiterer Anruf eingeht erscheint die Mitteilung GAST AN TÜR 2. Drücken Sie die Taste  um den zweiten Anruf entgegenzunehmen.



Hinweis: In der Intercom Funktion wird das Mikrofon durch das lange Drücken der Taste  stummgeschaltet. Auf dem Display erscheint die Mitteilung STUMMGESCHALTET. Ein weiteres Drücken der Taste  deaktiviert die Stummschaltung. Auf dem Display erscheint die Mitteilung BITTE SPRECHEN SIE. Schließen Sie das Torsteuerungsmodul NC06 an, um die Toreinheit zu steuern.

VIDEOÜBERWACHUNG / MONITORING







Drücken Sie im Normalbetrieb die Taste , um in die Videoüberwachung von dem Aussenelement 1 zu wechseln. Ein erneutes Drücken der Taste  wechselt das Bild. Die CCTV Kamera kann nur überwacht werden, solange der Stecker (Port 4) verfügbar ist (siehe SYSTEMEINSTELLUNGEN – Position 10).

Drücken Sie während der Überwachung des Aussenelements die Taste , um mit dem Gast zu sprechen. Das Öffnen der Tür erfolgt durch das Drücken der Taste . Während der Videoüberwachung von TÜR 1, TÜR 2, CCTV1 und CCTV2 bewirkt ein längeres Drücken der Taste  einen Wechsel der Auflösung von 16:9 auf 4:3.



BROADCAST FUNKTION

Diese Funktion ermöglicht es Ihnen, Sprachnachrichten zu übertragen bzw. zu übermitteln. Durch das längere Drücken der Taste  im Standby Modus erscheint im Display die Mitteilung SPRACHNACHRICHT EINGEBEN – BITTE SPRECHEN SIE. Auf allen restlichen Videomonitoren hingegen erscheint die Mitteilung SPRACHNACHRICHT ÜBERTRAGEN BZW. ÜBERMITTELN. Das Drücken der Taste  stoppt die Spracheingabe.

INTERCOM FUNKTION

Die Intercom Funktion erlaubt es Ihnen, eine Verbindung zu anderen Videomonitoren herzustellen. Drücken Sie die Taste , um eine Verbindung zum Videomonitor herzustellen. Wählen Sie einen Zielmonitor aus, falls Sie mehr als 2 Videomonitor verbaut haben. Benutzen Sie für die Auswahl des Zielmonitors die Auswahltaste  bzw. . Drücken Sie anschließend die Taste , um die Intercom- Verbindung aufzurufen. Drücken Sie die Taste , um zu antworten bzw. die Taste , um den Anruf zu beenden bzw. abzulehnen.



HELLIGKEITS- BZW. LAUTSTÄRKENREGULIERUNG / KONTRAST- UND FARBEINSTELLUNGEN

Drücken Sie während dem Gespräch bzw. während der Videoüberwachung die Taste , um das entsprechende Menü aufzurufen. Drücken Sie anschließend die Auswahltaste  bzw. , um jeweilige Einstellungen vorzunehmen.

PRIVATFUNKTION

In den Systemeinstellungen können Sie die Privatfunktion im Standby Modus durch ein längeres Drücken der Taste  ein- bzw. ausschalten.

VIDEOMONITOR ABHÖREN



Halten Sie im Normalbetrieb die Taste  gedrückt, um die Abhörfunktion aufzurufen. Wählen Sie falls Sie mehr als zwei Videomonitor verbaut haben, den Videomonitor aus, den Sie abhören möchten. Benutzen Sie hierfür die Auswahltasten  bzw. . Bestätigen Sie die Auswahl durch das Drücken der Taste .

Hinweis:

- a) Der Benutzer kann den Abhörraum abhören. Die Personen im Abhörraum hingegen können die Abhörperson und dessen Raum nicht abhören.
- b) Überprüfen Sie im Abhörmonitor, ob die Abhörfunktion des zweiten Videomonitors aktiviert. Stellen Sie in den Systemeinstellungen sicher, ob die Abhörfunktion des anderen bzw. zweiten Monitors aktiviert ist.

SYSTEMEINSTELLUNGEN

Drücken Sie die Taste , um die Systemeinstellungen aufzurufen.

Nr.	Funktionen	Optionen	Bemerkungen
1	SPRACHE	Werkseitig eingestellte Sprache: Polnisch (optional: Englisch)	
2	SIGNALDAUER	Werkseitig eingestellte Signaldauer: 30 Sekunden (10-60 s – je 5 s einstellbar)	
3	SIGNALLAUTSTÄRKE	Werkseitige Einstellungen: 0,7; 01-10 (00): Stummschaltung	
4	PRIVATFUNKTION	Werkseitig ist die Privatfunktion ausgeschaltet. Bei aktivierter Privatfunktion blinkt die LED.	
5	ÜBERWACHUNGSFUNKTION	Werkseitig ist die Überwachungsfunktion ausgeschaltet. Die Überwachungsfunktion kann in den Systemeinstellungen aktiviert werden.	
6	ÖFFNEN	Drücken Sie die Taste  , um die Tür zu öffnen. Die Taste  hingegen öffnet das Tor.	
7	GERÄTEADRESSE	Raum 1, 2, 3, 4	Wählen Sie für den Hauptmonitor Raum 1.
8	KLINGELSIGNAL	Tür 1	Werkseitige Einstellung: 01, weitere Optionen: 01-13
		Tür 2	Werkseitige Einstellung: 02, weitere Optionen: 01-13
		Intercom-Verbindungen	Werkseitige Einstellung: 03, weitere Optionen: 01-13
9	DAUERSCHLEIFE	EIN	Das Klingelsignal wird in einer Dauerschleife abgespielt.
		AUS	Die Dauerschleife ist deaktiviert.
10	PORT STATUS	Keine / CCTV1 / CCTV1 & 2	
11	AUF WERKSEINSTELLUNGEN ZURÜCKSETZEN	Das Gerät wird auf Werkseinstellungen zurückgesetzt.	

ERWEITERTE EINSTELLUNGEN

Schalten Sie den Videomonitor ein und drücken Sie zugleich die Taste , um erweiterte Einstellungen vorzunehmen. Sie können folgende Einstellungen vornehmen:

- Türöffnungszeit
0-10, 20, 30, 40, 50, 60, 70, 80, 90, 99 s
- Torstatus
Offen (NO)
Geschlossen (NC)
- Toröffnungszeit
0,2; 0,5; 1-5 s
- Installationstyp / Verwendung
Einfamilienhäuser
Mehrfamilienhäuser

GARANTIEKARTE

Die Herstellergarantie beträgt 2 Jahre

Firmenstempel samt Unterschrift
des Verkäufers, Verkaufsdatum

1. Die Herstellergarantie beträgt 2 Jahre
2. Von der Garantie ausgeschlossen sind:
 - a) Transportschäden bzw. Schäden, die beim Be- und Abladen entstehen
 - b) Schäden, die aus unsachgemäßer Anwendung bzw. Montage resultieren
 - c) Schäden, die durch Änderungen oder Instandsetzungsarbeiten des Käufers oder von uns nicht eingeschalteten Dritten entstehen
 - d) Schäden, die durch Zufall oder Höhere Gewalt entstehen
 - e) Batterien (falls vorhanden), die bereits beim Gerätekauf verbaut waren.
3. Bei Garantieansprüchen wird der Käufer gebeten, die Einkaufsstelle aufzusuchen bzw. ein Schreiben mit der Problemschilderung an uns einzusenden
4. Die Garantieabwicklung (Geräteersatz, Reparatur, Geldrückerstattung) bestimmt die Firma Zamel Sp. z o.o.
5. Sämtliche Garantieansprüche begrenzen nicht die Rechte des Käufers, die aus dem Gewährleistungsrecht für mangelhafte Waren resultieren.